



# ***DATENBLÄTTER***

***DATA SHEET / FICHE TECHNIQUE***

***DRUCKPRODUKTE / PRINT PRODUCTS / PRODUITS D'IMPRESSION***



**race | result**

## Layouts:

Es stehen Ihnen folgende Möglichkeiten zur Verfügung:

- Sie können unsere Layouts im Shop verwenden (bitte geben Sie das im Bemerkungsfeld bei der Bestellung an)
- Sie schicken uns einzelne Logos aus denen wir ein Layout für Sie gestalten (bitte Anweisungen bzgl. Platzierungswünschen in das Bemerkungsfeld schreiben)
- Sie können uns ein selbstgestaltetes Layout zusenden, bitte beachten Sie dabei folgende Angaben und die Folgeseiten:

## Technische Anforderungen:

Farbraum: CMYK (keine Sonderfarben)

Profil: ISO Coated v2

Auflösung: 300 dpi

Dateiformate: PDF (Schriften eingebettet oder Text in Pfade gewandelt)

AI/EPS (Schriften und Verknüpfungen mitliefern)

JPG/PNG/PSD/TIFF

INDD (Schriften und Verknüpfungen mitliefern)

## Personalisierungsdaten:

Event ID oder Excel-Liste

## Layoutvorlagen:

Layoutvorlagen für die Programme InDesign, Photoshop und Illustrator finden Sie auf den passenden Seiten im Dokument.

## race|result URL:

Bitte beachten Sie, dass wir standardmäßig auf alle Startnummern unsere URL „www.raceresult.com“ aufdrucken. Wenn Sie dies nicht wünschen, müssen Sie das bei der Bestellung ausdrücklich angeben.

## Standardschrift:

Startnummern: Helvetica Neue LT Com 97 Bk

Lenkernummern: Tungsten Semibold

Personalisierungen: Arial bold

Wenn Sie eine andere Schriftart haben möchten, geben Sie das bitte bei der Bestellung an und laden Sie uns die Schriftdatei als .otf oder .ttf hoch.

## Spezielle Perforationen/Stanzung:

### Neubestellung:

Bitte wählen Sie dies bei der Startnummernbestellung über den Shop direkt aus.

500,- Euro pauschal

### Nachbestellung bestehender Stanzform:

Bitte geben Sie dies bei der Startnummernbestellung über den Shop im Bemerkungsfeld an und schreiben Sie die alte Auftragsnummer dazu.

Es entstehen folgende Kosten, die wir nachträglich Ihrem Auftrag hinzufügen werden:

- einmalige Einrichtungsgebühren von 80,- Euro
- pro Startnummer 0,03 Euro

**Beachten Sie, dass sich in beiden Fällen die Produktionszeit verlängert.**

## Produktionshinweis

Beim Zuschneiden auf das Endformat kann es zu Abweichungen von bis zu zwei Millimeter kommen. Der Beschnitt dient daher als Spielraum für diese möglichen Schneidedifferenzen. Ebenso ist ein Passerverzug von einem Millimeter beim Druck möglich.

## Hinweis zum Ablauf des Produktionsprozesses:

Bei allen Druckprodukten, ausgenommen einfache Startnummern, wird Ihnen eine Druckvorschau zur Ansicht und Prüfung zugeschickt. Erst nach Freigabe ihrerseits wird mit der Produktion begonnen.

## Kontakt

Bei Fragen wenden Sie sich bitte telefonisch an +49 (721) 961 409-00 oder per E-Mail an [shop@raceresult.com](mailto:shop@raceresult.com).

Bitte senden Sie uns Ihre Layoutdatei **OHNE** folgende Elemente:

- Platzhalter für Startnummern
- Platzhalter für Personalisierungen (z. B. Namen)
- Stanzlöcher
- abgerundete Ecken
- Konturlinie direkt am Endformat

Dies übernimmt der race|result Service für Sie.

## Layouts:

You have the following options:

- Use our standard layouts from the online shop (please let us know which in the remarks).
- Send us your logos, with instructions as to where to place them in the remarks.
- Send us your own layout, ready to go. Please make sure they follow these specifications:

## Technical specifications:

Color space: CMYK (no spot colors)

Profile: ISO Coated v2

Resolution: 300 dpi

File format: PDF (with embedded fonts or vectorized texts)

AI/EPS (please also send fonts and images)

JPG/PNG/PSD/TIFF

INDD (please also send fonts and images)

## Personalization data:

Event ID or Excel file

## Layout templates:

Templates for InDesign, Photoshop and Illustrator are available for download in this document

## race|result URL:

Please be aware that the URL „www.raceresult.com“ is printed by default on all bibs we produce.

If you do not want the URL to appear on your bibs, you need to write it explicitly in the comments when placing your order.

## Standard fonts:

Bibs: Helvetica Neue LT Com 97 Blk

MTB Plates: Tungsten Semibold

Personalisation: Arial bold

If you would like another font on your bibs, please write it down in the description of your layout, and upload the font .otf or .tff font file.

## Special Perforation/Die-Cut:

### New orders:

Please select the corresponding option under „Pull-off Tag/ Press Cut“ when ordering your race numbers over the online shop.

Costs: USD 500.00

### Reordering an existing cutting die:

Please state your wish in the „Remarks“ field, citing the old order-number.

The following costs will be added to your order by our team:

- A one-time setup fee of USD 90.00
- USD 0.04 per race number

Please note that in both cases the production time will increase.

## Production Note

An offset of up to 2 mm (1/16“) can occur during cutting of the final format, also differences of up to 1 mm (1/32“) can occur during printing. The trim is used to negate the differences from cutting and printing.

## Important Notice Regarding the Production Process:

You will receive a preview for all printed products (except for regular bibs and race|result bibs), that you need to approve for printing. Production starts as soon as you have approved the preview.

## Contact

For any questions, contact us at **+49 (721) 961 409-00** or per email at **shop@raceresult.com**.

Please **DO NOT** include the following elements in your layout:

- Place holder for the bib number
- Place holder for personalization (e. g. firstname)
- Punch holes
- Rounded corners
- Outline of the end format

The race|result Team will place these for you.

## Agencement:

Trois options s'offrent à vous:

- Utiliser l'un des agencements affichés dans la boutique en ligne (merci de nous le préciser dans les remarques)
- Envoyer vos logos, avec des instructions précises quant au placement souhaité.
- Envoyer votre propre agencement, prêt à l'emploi. Dans ce cas, merci de respecter les spécifications suivantes:

## Spécifications techniques:

Espace color.: CMYK (Pas de couleurs spéciales)

Profil: ISO Coated v2

Résolution: 300 dpi

Formats: PDF (polices intégrées ou texte vectorisé)  
AI/EPS (merci de fournir les polices et les images)  
JPG/PNG/PSD/TIFF  
INDD (merci de fournir les polices et les images)

## Données de personnalisation:

ID d'événement ou fichier Excel

## Gabarits:

Des gabarits pour InDesign, Photoshop et Illustrator sont disponibles dans le document.

## Adresse du site web race|result:

Notez que l'URL „www.raceresult.com” est imprimée par défaut sur tous nos produits d'impression.

Si vous ne souhaitez pas la voir figurer sur vos commandes, merci de nous l'indiquer dans les remarques.

## Polices par défaut:

Dossards: Helvetica Neue LT Com 97 Blk

Plaques de guidon: Tungsten Semibold

Personnalisation: Arial bold

Si vous souhaitez utiliser d'autres polices sur vos supports imprimés, merci de nous l'indiquer lors de votre commande, et de nous transférer les fichiers de police .otf ou .ttf

Merci de **NE PAS INCLURE** les éléments suivants:

- Numéro de dossard
- Personnalisation (ex: prénom)
- Perforations
- Coins arrondis
- Contours du format final

L'équipe race|result se charge d'ajouter ces éléments.

## Perforation ou pré-découpe spéciale:

### Nouveau modèle:

Merci de sélectionner ceci directement dans la boutique lorsque vous placez votre commande.

Des frais de 500.00 EUR s'appliquent.

### Nouvelle commande d'un modèle existant:

Merci d'indiquer votre souhait dans les commentaires de la nouvelle commande, en mentionnant l'ID de commande précédent. Les frais suivants s'appliquent:

- 80.00 EUR de frais de conception
- 0.03 EUR pour chaque dossard

**Veillez noter que dans tous les cas, les délais de production s'allongent.**

## Production Remarque

L'impression peut être décalée d'environ 1 mm, et la coupe au format final peut différer de jusqu'à 2 millimètres. Les marges et fond perdus sont nécessaires afin de conserver une marge d'erreur.

## Note concernant le processus de production:

Pour tous nos produits imprimés (à l'exception des dossards standard et des dossards race|result), vous recevez un aperçu de votre commande, que vous devez approuver. La production de votre commande ne sera lancée qu'après votre accord d'impression.

## Contact

Pour toute question, appelez le **+49 (721) 961 409-00** ou contactez-nous par email à **shop@raceresult.com**.

# Startnummer (alle Formate)



**1** Standard-Stanzlöcher / punch holes /  
Perforations supérieures:

Ø 5,5 mm  
**Position:** 9 mm von links/rechts und von oben/unten  
 (gemessen von der Lochmitte zum Rand des Endformats)  
**Position:** 9 mm from the top/bottom and from the sides  
 (from the center of the hole to the edge of the end format)  
**Position:** à 9 mm du bord du format utile.

**2** Datenformat / Total size / Format total:

A5 = 214 x 152 mm  
**Beschnitt / bleed / fond perdu:** 2 mm

**3** Endformat (gestrichelte Linie) / Size (dashed line) /  
Format utile (En pointillés):

A5 = 210 x 148 mm

**4** Sicherheitsabstand (blaue Linie) / Safety margin  
(blue line) / distance de sécurité (ligne bleue):

4 mm

**5** MTB-Stanzlöcher / punch holes MTB /  
MTB Perforations supérieures:

Ø 5,5 mm  
**Position:** 90 mm von links/rechts und 9 mm von unten  
 (gemessen von der Lochmitte zum Rand des Endformats)  
**Position:** 90 mm from left/right and 9mm from the bottom  
 (measured from the center of the hole to the edge of the end format)  
**Position:** 90 mm des bords latéraux et 9 mm du bord inférieur.

**Vorlage / Template / Gabarit**

# Startnummer mit Abriss

Bib with pull-off tag / Dossard avec étiquette de bagage

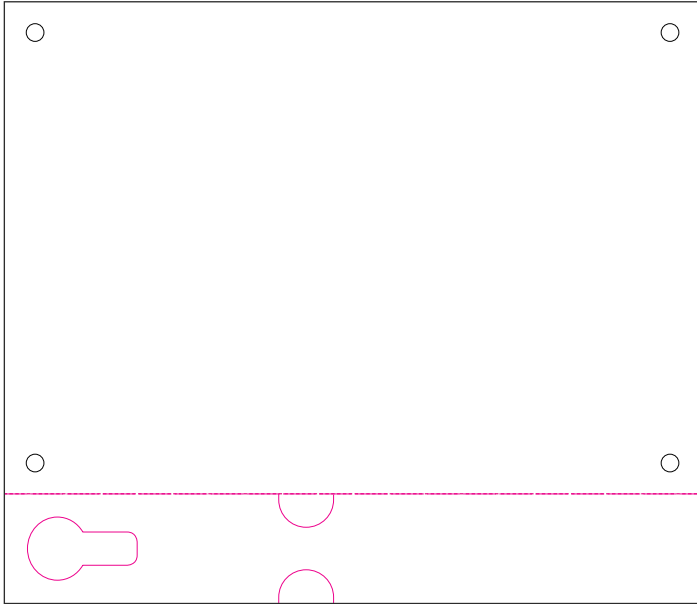

## Startnummer mit Kofferabriss

Endformat Startnummer: 210 x 148 mm

Endformat Abriss: 210 x 33 mm

Datenformat: 214 x 185 mm

Bitte beachten Sie alle Hinweise, die bei den normalen Startnummern und im allgemeinen Abschnitt hinsichtlich Sicherheitsabstand, Stanzlöcher etc. beschrieben sind.

## Bib with pull-off bag tag

Bib size: 210 x 148 mm

Tag size: 210 x 33 mm

Total size (with bleed): 214 x 185 mm

Please follow the same instructions regarding holes, margins and bleed as for the standard bib numbers.

## Dossard avec étiquette bagage

Format utile dossard: 210 x 148 mm

Format utile étiquette: 210 x 33 mm

Format total (avec fond perdu): 214 x 185 mm

Merci de respecter les mêmes instructions concernant les marges et le fond perdu que pour les dossards standard.

## Vorlage / Template / Gabarit

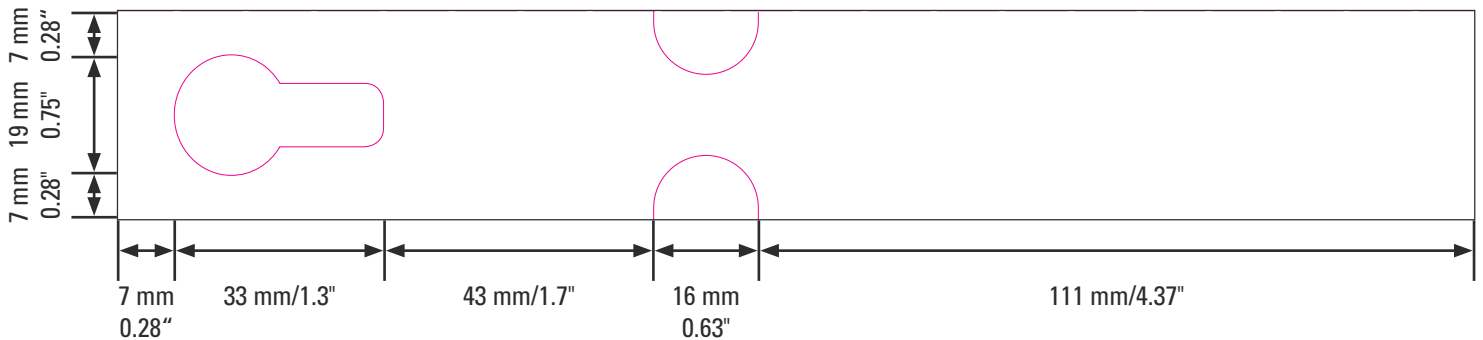

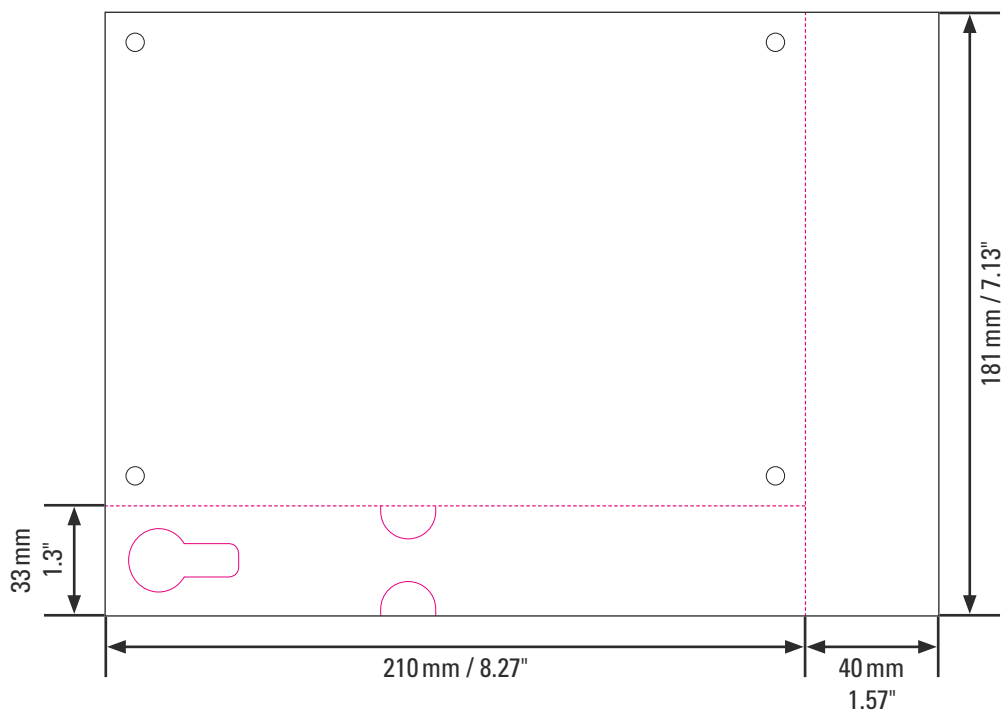

## Startnummer mit Kofferabriss + 1 Abriss

Endformat Startnummer: 210 x 148 mm  
 Endformat Kofferabriss: 210 x 33 mm  
 Endformat Abriss rechts: 40 x 181 mm

Datenformat: 254 x 185 mm

Bitte beachten Sie alle Hinweise, die bei den normalen Startnummern und im allgemeinen Abschnitt hinsichtlich Sicherheitsabstand, Stanzlöcher etc. beschrieben sind.

## Bib with tear-off bag tag + 1 tear-off tag

Bib size: 210 x 148 mm / 8.27 x 5.83"  
 Bag Tag size: 210 x 33 mm / 8.27 x 1.30"  
 Tag size right: 40 x 181 mm / 1.57 x 7.13"

Total size (with bleed): 254 x 185 mm / 10 x 7.28"

Please follow the same instructions regarding holes, margins and bleed as for the standard bib numbers.

## Vorlage / Template / Gabarit

## Dossard avec étiquette bagage + 1 bande détachable

Format utile dossard: 210 x 148 mm  
 Format utile étiquette bagage: 210 x 33 mm  
 Format utile bande détachable à droite: 40 x 181 mm

Format total (avec fond perdu): 254 x 185 mm

Merci de respecter les mêmes instructions concernant les marges et le fond perdu que pour les dossards standard.

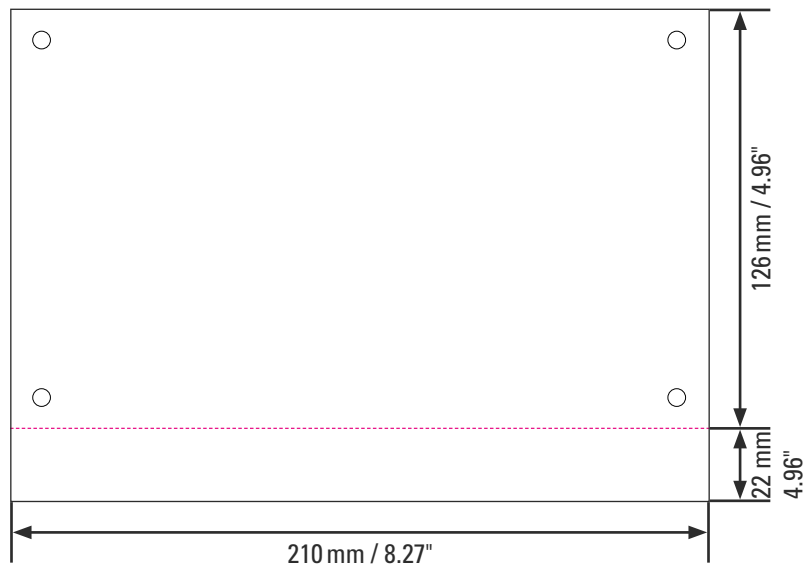

## Startnummer A5 inkl. 1 Abriss unten

Endformat Startnummer: 210 x 126 mm  
Endformat Abriss: 210 x 22 mm

Datenformat: 214 x 152 mm

Bitte beachten Sie alle Hinweise, die bei den normalen Startnummern und im allgemeinen Abschnitt hinsichtlich Sicherheitsabstand, Stanzlöcher etc. beschrieben sind.

## A5 Bib incl. 1 tear-off tag at the bottom

Bib size: 210 x 126 mm / 8.27 x 4.96"  
Tag size: 210 x 22 mm / 8.27 x 0.87"

Total size (with bleed): 214 x 152 mm / 8.43 x 5.98"

Please follow the same instructions regarding holes, margins and bleed as for the standard bib numbers.

## Vorlage / Template / Gabarit

## Dossard A5, 1 bande détachable en bas

Format utile dossard: 210 x 126 mm  
Format utile bande détachable: 210 x 22 mm

Format total (avec fond perdu): 214 x 152 mm

Merci de respecter les mêmes instructions concernant les marges et le fond perdu que pour les dossards standard.



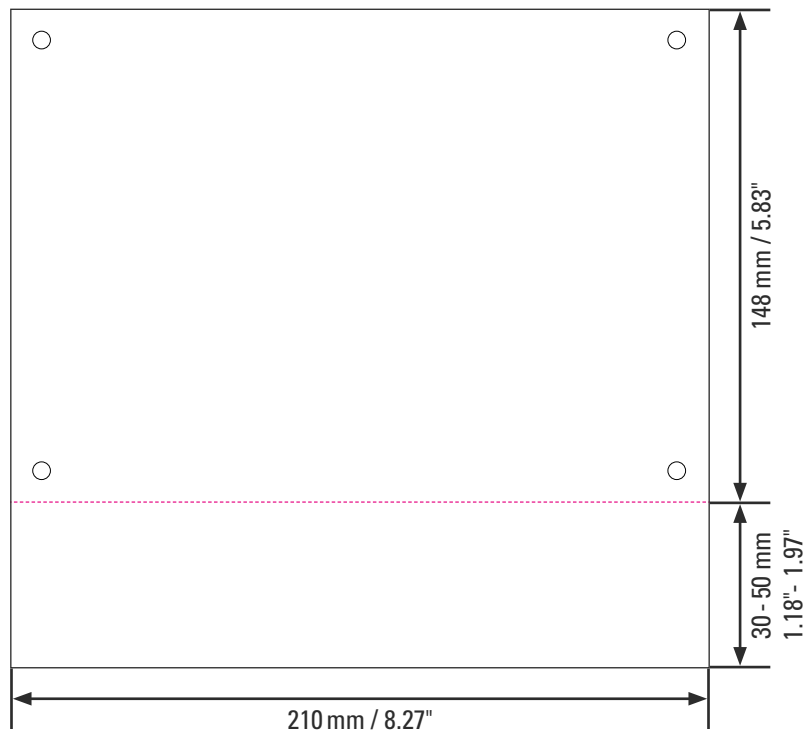

## Startnummer mit 1 Abriss unten

Endformat Startnummer: 210 x 148 mm  
 Endformat Abriss: 210 x 30 mm (max. 50 mm)

Datenformat: 214 x 182 mm

Bitte beachten Sie alle Hinweise, die bei den normalen Startnummern und im allgemeinen Abschnitt hinsichtlich Sicherheitsabstand, Stanzlöcher etc. beschrieben sind.

## Bib with 1 tear-off tag at the bottom

Bib size: 210 x 148 mm / 8.27 x 5.83"  
 Tag size: 210 x 30 mm / 1.18" (max. 50 mm / 1.97")

Total size (with bleed): 214 x 182 mm / 8.27 x 7.17"

Please follow the same instructions regarding holes, margins and bleed as for the standard bib numbers.

## Vorlage / Template / Gabarit

## Dossard avec 1 bande détachable en bas

Format utile dossard: 210 x 148 mm  
 Format utile bande détachable: 210 x 30 mm (max. 50 mm)

Format total (avec fond perdu): 214 x 182 mm

Merci de respecter les mêmes instructions concernant les marges et le fond perdu que pour les dossards standard.

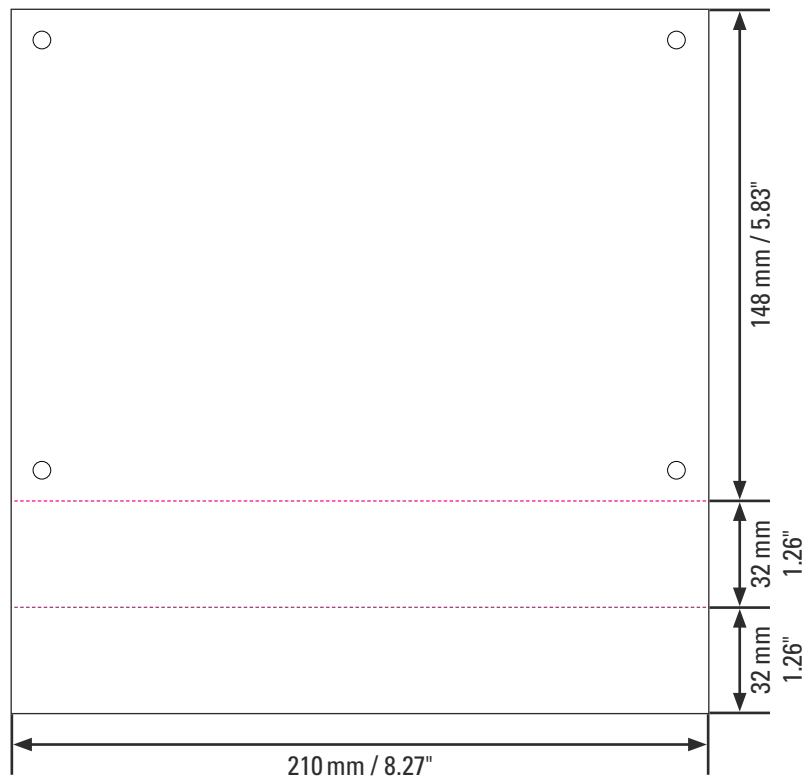

## Startnummer mit 2 Abrissen unten

Endformat Startnummer: 210 x 148 mm

Endformat Abriss (oben): 210 x 32 mm

Endformat Abriss (unten): 210 x 32 mm

Datenformat: 214 x 216 mm

Bitte beachten Sie alle Hinweise, die bei den normalen Startnummern und im allgemeinen Abschnitt hinsichtlich Sicherheitsabstand, Stanzlöcher etc. beschrieben sind.

## Bib with 2 tear-off tags at the bottom

Bib size: 210 x 148 mm / 8.27 x 5.83"

Upper tag size: 210 x 32 mm / 8.27 x 1.26"

Lower tag size: 210 x 32 mm / 8.27 x 1.26"

Total size (with bleed): 214 x 216 mm / 8.27 x 8.50"

Please follow the same instructions regarding holes, margins and bleed as for the standard bib numbers.

## Vorlage / Template / Gabarit

## Dossard avec 2 bandes détachables en bas

Format utile dossard: 210 x 148 mm

Format utile bande supérieure: 210 x 32 mm

Format utile bande inférieure: 210 x 32 mm

Format total (avec fond perdu): 214 x 216 mm

Merci de respecter les mêmes instructions concernant les marges et le fond perdu que pour les dossards standard.

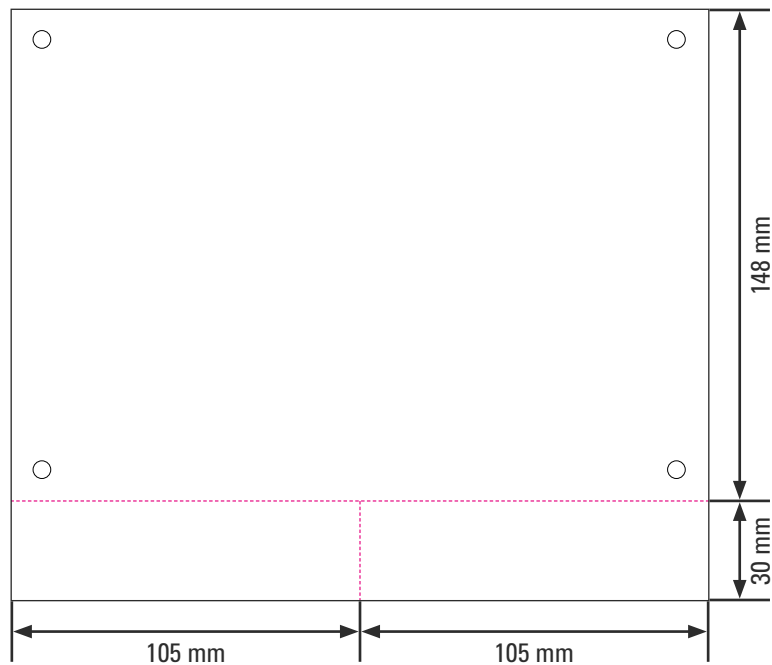

## Startnummer mit 2 Abrissen unten nebeneinander

Endformat Startnummer: 210 x 148 mm  
 Endformat Abriss (links/rechts): 105 x 30 mm

Datenformat: 214 x 182 mm

Bitte beachten Sie alle Hinweise, die bei den normalen Startnummern und im allgemeinen Abschnitt hinsichtlich Sicherheitsabstand, Stanzlöcher etc. beschrieben sind.

## Bib with 2 tear-off tags at the bottom side by side

Bib size: 210 x 148 mm / 8.27 x 5.83"  
 Left/right tag size: 105 x 30 mm / 4.13 x 1.18"

Total size (with bleed): 214 x 182 mm / 8.27 x 7.17"

Please follow the same instructions regarding holes, margins and bleed as for the standard bib numbers.

## Vorlage / Template / Gabarit

## Dossard avec 2 bandes détachables en bas côte à côte

Format utile dossard: 210 x 148 mm  
 Format utile bande supérieure: 105 x 30 mm

Format total (avec fond perdu): 214 x 182 mm

Merci de respecter les mêmes instructions concernant les marges et le fond perdu que pour les dossards standard.

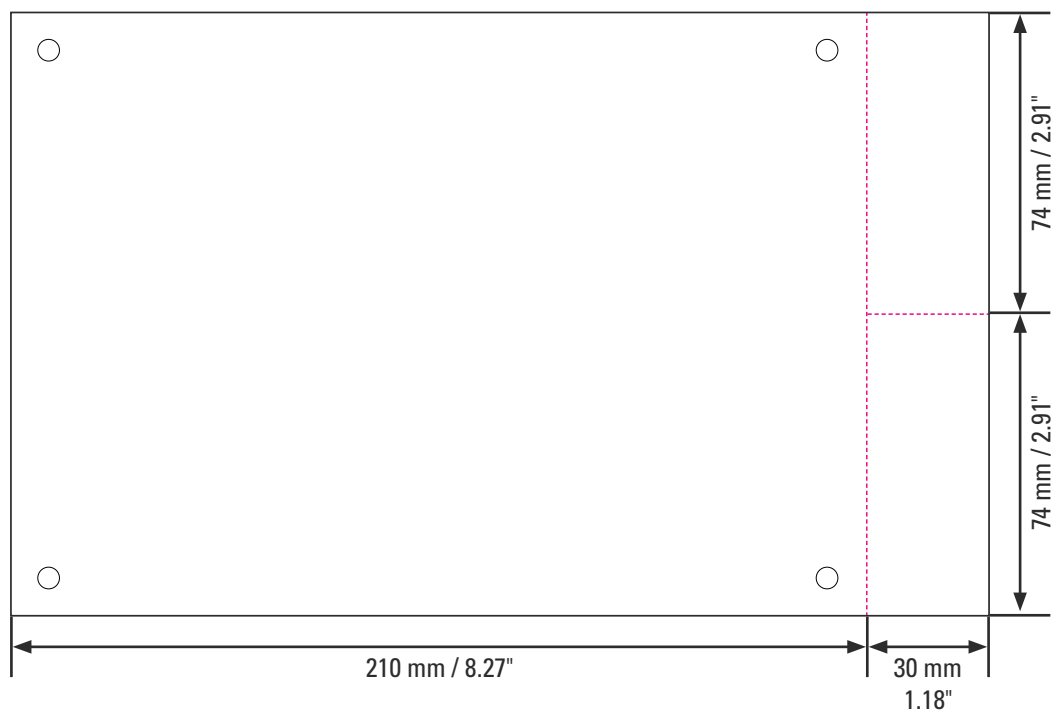

## Startnummer mit 2 Abrissen rechts

Endformat Startnummer: 210 x 148 mm  
Endformat Abriss (einzeln): 30 x 74 mm

Datenformat: 244 x 152 mm

Bitte beachten Sie alle Hinweise, die bei den normalen Startnummern und im allgemeinen Abschnitt hinsichtlich Sicherheitsabstand, Stanzlöcher etc. beschrieben sind.

## Bib with 2 tear-off tags on the right

Bib size: 210 x 148 mm / 8.27 x 5.83"  
Tag size (each): 30 x 74 mm / 1.18 x 2.91"

Total size (with bleed): 244 x 152 mm / 9.60 x 5.98"

Please follow the same instructions regarding holes, margins and bleed as for the standard bib numbers.

## Vorlage / Template / Gabarit

## Dossard avec 2 bandes détachables à droite

Format utile dossard: 210 x 148 mm  
Format utile de chaque bande détachable: 30 x 74 mm

Format total (avec fond perdu): 244 x 152 mm

Merci de respecter les mêmes instructions concernant les marges et le fond perdu que pour les dossards standard.

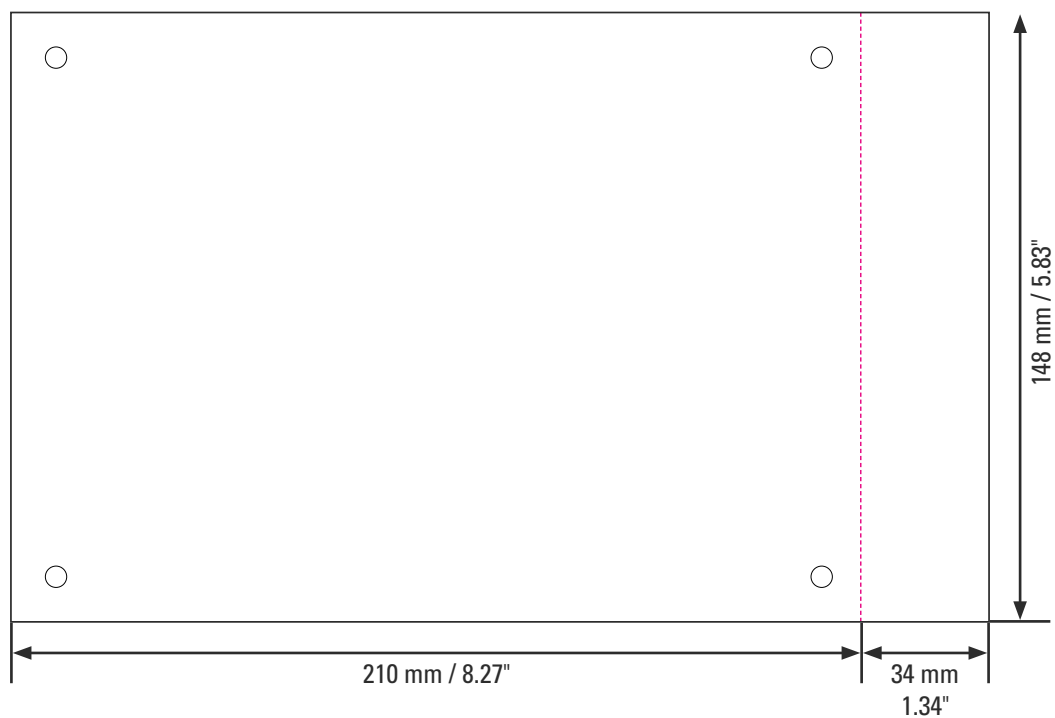

## Startnummer mit 1 Abriss rechts

**Endformat Startnummer: 210 x 148 mm**

**Endformat Abriss: 34 x 148 mm**

**Datenformat: 244 x 152 mm**

Bitte beachten Sie alle Hinweise, die bei den normalen Startnummern und im allgemeinen Abschnitt hinsichtlich Sicherheitsabstand, Stanzlöcher etc. beschrieben sind.

## Bib with 1 tear-off tag on the right

**Bib size: 210 x 148 mm / 8.27 x 5.83"**

**Tag size: 34 x 148 mm / 1.34 x 5.83"**

**Total size (with bleed): 244 x 152 mm / 9.60 x 5.98"**

Please follow the same instructions regarding holes, margins and bleed as for the standard bib numbers.

## Vorlage / Template / Gabarit

## Dossard avec 1 bande détachables à droite

**Format utile dossard: 210 x 148 mm**

**Format utile de chaque bande détachable: 34 x 148 mm**

**Format total (avec fond perdu): 244 x 152 mm**

Merci de respecter les mêmes instructions concernant les marges et le fond perdu que pour les dossards standard.

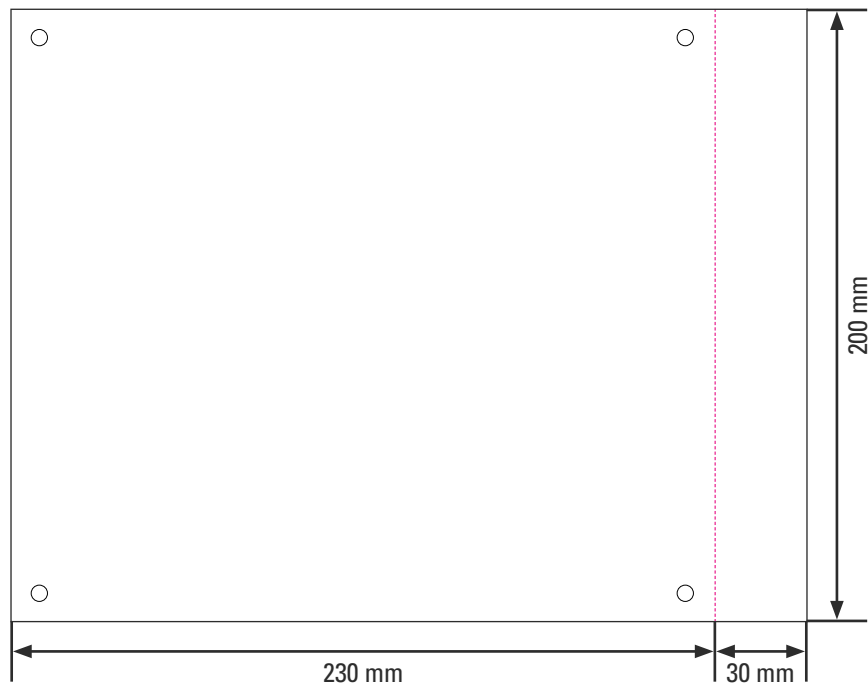

## Startnummer Sondergröße mit 1 Abriss rechts

Endformat Startnummer: 230 x 200 mm  
Endformat Abriss: 30 x 200 mm

Datenformat: 264 x 204 mm

Bitte beachten Sie alle Hinweise, die bei den normalen Startnummern und im allgemeinen Abschnitt hinsichtlich Sicherheitsabstand, Stanzlöcher etc. beschrieben sind.

## Bib Special Size with 1 tear-off tag on the right

Bib size: 230 x 200 mm / 9.06 x 7.87"  
Tag size: 30 x 200 mm / 1.18 x 7.87"

Total size (with bleed): 264 x 204 mm / 10.39 x 8.03"

Please follow the same instructions regarding holes, margins and bleed as for the standard bib numbers.

## Vorlage / Template / Gabarit

## Dossard Format spécial avec 1 bande détachables à droite

Format utile dossard: 230 x 200 mm  
Format utile de bande détachable: 30 x 200 mm

Format total (avec fond perdu): 264 x 204 mm

Merci de respecter les mêmes instructions concernant les marges et le fond perdu que pour les dossards standard.